

# Kardan-Gelenkwellen

# Baureihe 0.300

Rollenlager-Ausführung

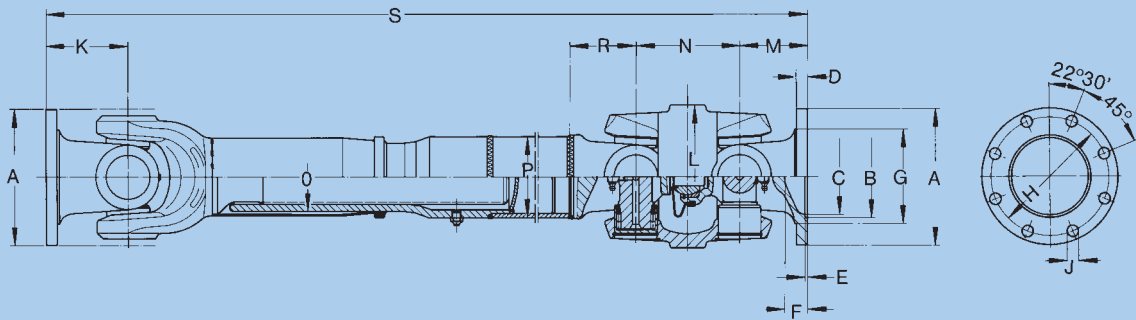

Einfachgelenk und zentriertes Doppelgelenk durch Längenausgleich miteinander verbunden

0.300

Zusammengeschobene Länge „S“, Ausziehbereich und gewünschte Flanschausführung bei Bestellung bitte angeben!

## Kardan-Gelenkwellen, Doppel-/Einfachgelenk mit Längenausgleich

Bestell-Nr.		0.313.114	0.358.114	0.320.114
Md <sub>max</sub>	Nm	4000	7400	15200
Beugungswinkel β	°	35/40	35/42	30/42
A	mm	120	150	180
B <sup>H7</sup>	mm	75	90	110
C	mm	70	82	104
D	mm	9	12	14
E <sup>+0,5</sup>	mm	2,5	3	3,6
F	mm	27,5	25	22
G	mm	80,5	104	118
H <sup>+0,1</sup>	mm	101,5	130	155,5
J <sup>B12</sup>	mm	10	12	16
K	mm	72	90	96
L	mm	138	158	180
M	mm	60	75	86
N	mm	105	115	140
O	mm	62	75	93
P <sub>1</sub>	mm	<b>70 x 4</b>	<b>90 x 4</b>	<b>110 x 6</b>
P <sub>2</sub>	mm	80 x 4	100 x 4	120 x 6
P <sub>3</sub>	mm	100 x 4	120 x 5	–
R	mm	62	75	88
S <sub>min</sub>	mm	670	810	822
X	mm	130	110	110
Gewicht	kg	–	39,37	–
Zahnprofil DIN 5480	mm	50 x 2,0 x 24	60 x 2,5 x 22	75 x 2,5 x 28
Anzahl der Flanschlöcher		8	8	10